

ESTROBADO / ESLINGADO

Es la operación que permite afianzar, amarrar o aparejar una carga para izarla, trasladarla o bajarla en forma correcta, con eficiencia y seguridad

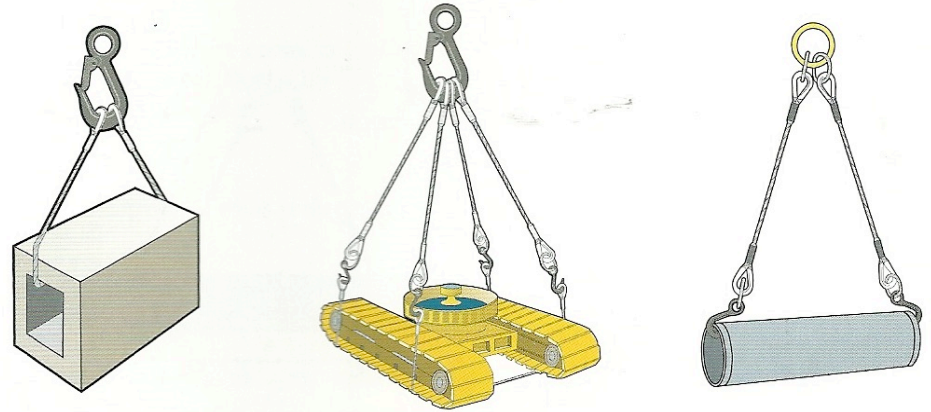

RIGGING

Ángulos de eslingas

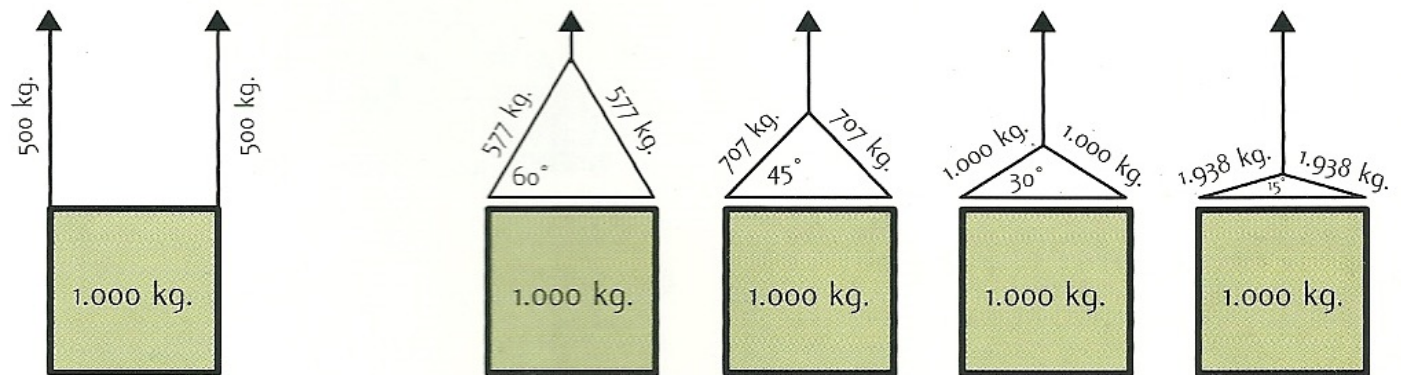

Al disminuir el ángulo entre la distancia de la eslinga y la horizontal, aumenta el esfuerzo en cada lado de la eslinga, aún cuando la carga permanezca constante.

Antes de izar una carga

- Determinar el peso de la carga
- Determinar la carga máxima del equipo y aparejos a usar
- Usar gancho adecuado para izar la carga (Grúa)
- Coeficiente de seguridad mínimo 5:1
- Seleccionar la eslinga de capacidad adecuada

Verificar que la distancia horizontal entre los puntos de amarre de la carga sea menor que el largo de la eslinga

Antes de izar una carga

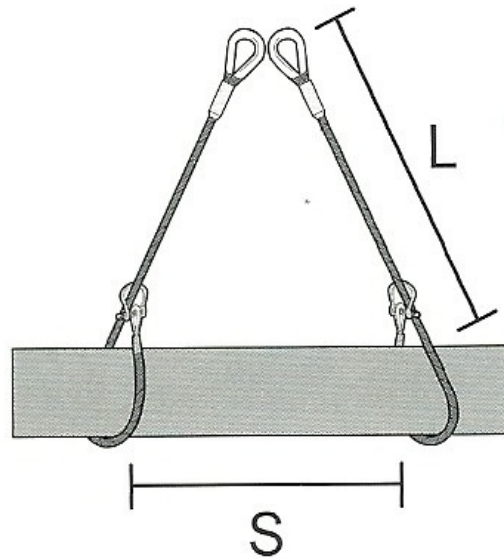

Chequee el ángulo de la eslinga.

Si la "L" es mayor que "S", entonces el ángulo de la eslinga es correcto.

Proteger las eslingas de los cantos vivos

Uso correcto de elementos de izaje

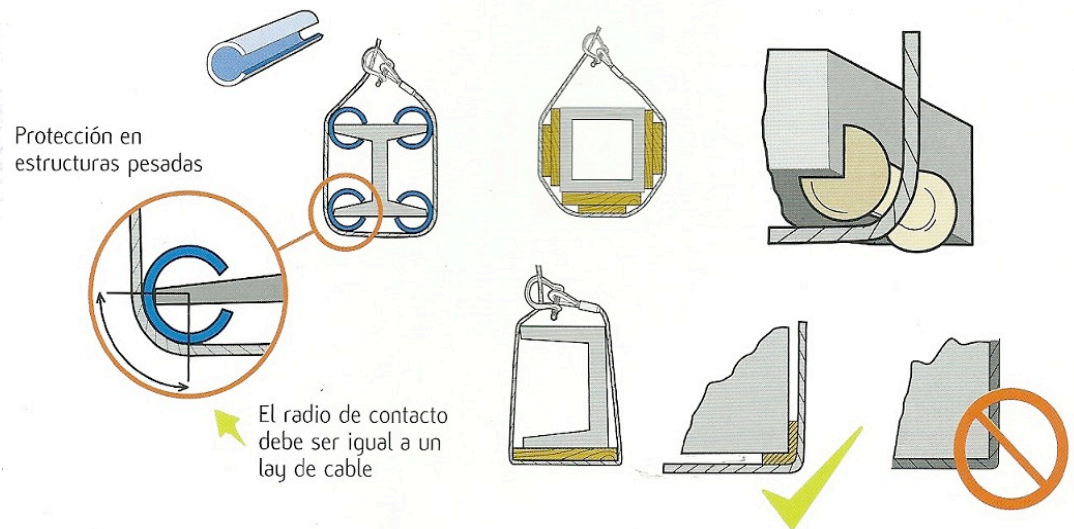

Las eslingas deben estar protegidas de los bordes o aristas agudas de las cargas.

Uso correcto de elementos de izaje

- Al levantar objetos rígidos con eslingas de 4 ramales, cualquiera de 2 ramales deben ser capaces de soportar toda la carga
- Las eslingas deben apoyarse en la concavidad del gancho
- Forrar o proteger cualquier borde o canto de la carga
- Evitar roce de las eslingas con partes metálicas

Uso correcto de elementos de izaje

- Las cargas deben asegurarse en tierra y bloquearse antes de ser desenganchadas
- Use vientos para evitar la rotación y movimientos bruscos de la carga
- Evitar sobrecargas, aceleraciones, frenadas bruscas e impactos



- No asuma que una eslinga de varios ramales es la más segura para levantar una carga.
- Con eslingas que tengan más de tres ramales y cargas rígidas, es posible que dos ramales soporten la carga completa mientras que los restantes sólo la balanceen.

Dos ramales soportan la carga completa.

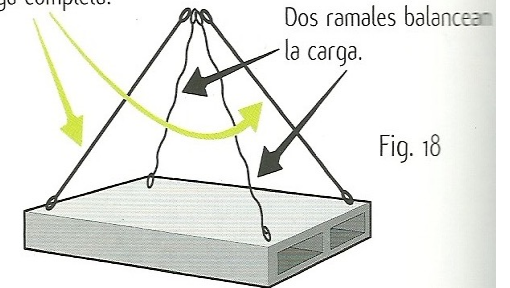

Fig. 18

Sobre un objeto rígido la carga puede ser transportada con sólo dos ramales o eslingas, mientras los otros ramales sólo sirven para balancear la carga

Uso correcto de elementos de izaje

- Antes de dar la señal de mover la carga, el rigger deberá cerciorarse que la carga se encuentre bien estrobada y equilibrada
- Deberá verificar que las personas de apoyo eviten poner sus manos entre las eslingas y la carga
- Siempre utilice amortiguadores o protectores para evitar los cantos vivos
- El rigger tiene la responsabilidad de verificar que el estrobado no ofrece peligros antes de izar la carga

La tensión de la eslinga en la parte más pesada de la carga, es más importante que el peso total.

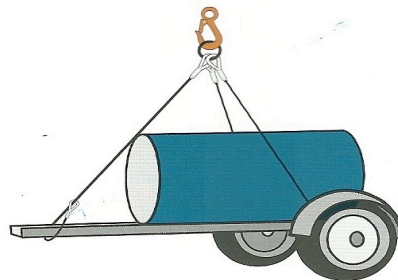

No efectuar levantamiento de carga cuando los ramales sueltos no estén asegurados.

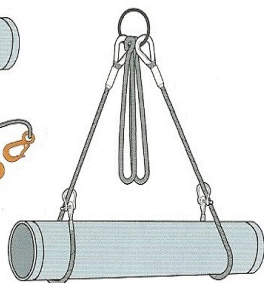

Los ramales que no se usan están asegurados.

Uso correcto de elementos de izaje

Dobladura severa del ajuste o unión.

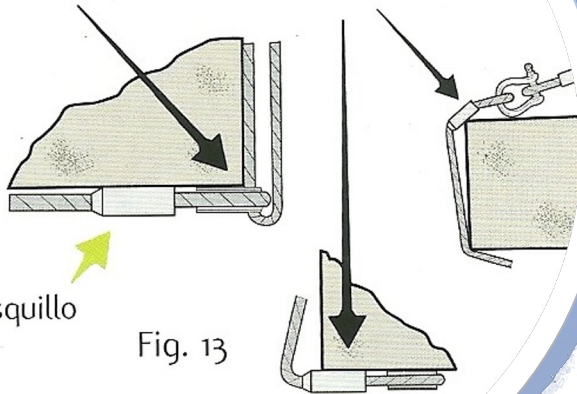

Uniones o ajustes en las esquinas pro...

be enrollarse una
nga en un gancho.



NO SE HACE

- Los elementos de izaje NO se reparar
- No realizar maniobras de izaje en condiciones climáticas adversas
- Evitar operaciones de manejo de carga de noche y si tiene que realizarla asegure buena eliminación
- No enrollar la eslinga en el gancho
- Evitar torcer o doblar las uniones o ajustes en las esquinas o superficies agudas de la carga

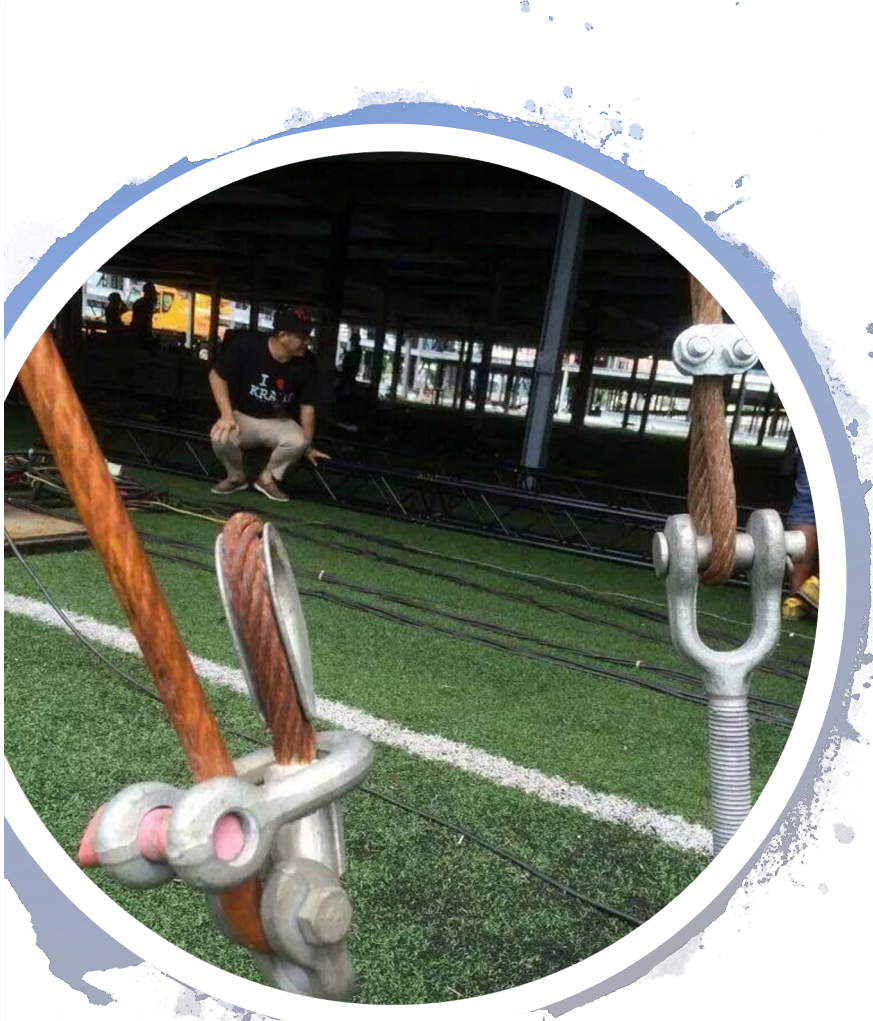

NO SE HACE:iiii

- No se debe permitir paso a personal bajo carga suspendida
- En lo posible no combinar eslingas de diferentes tipos
- Nunca debe cruzar los ramales de las eslingas
- No utilizar elementos defectuosos o no rotulados